

RoHS

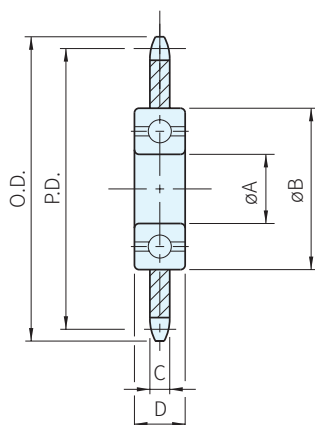

鏈輪		軸承
材質	處理	材質
S45C	高周波(齒部) 染黑	鋼

品號	ANSI NO.	齒數	O.D.	P.D.	A	B	C	D	軸承品號	質量 (g)	庫存	適用惰輪軸品號
SIS320UU	35	20	66	60.89	15	35	4.4	11	6202-2NSE	110	•	PID1511
SIS417UU	40	17	75	69.12			7.2			200	•	
SIS516UU	50	16	89	81.37			8.9			320	•	
SIS614UU	60	14	95	85.61			11.9			480	•	

Sp. 特長

- ・滾珠軸承壓入
- ・使用兩側密封型軸承，適合在木工機等有粉塵的惡劣環境

Ps. 備註

- ・請參考本單元的張力器(驅動型組合表)

Te. 技術資料

- ・軸承徑向荷重(N) (平均壽命以3,000小時設定)

軸承品號	迴轉數(min. ⁻¹)					
	100	200	300	500	1000	1500
6202-2NSE	2310	1830	1610	1350	1080	940

訂貨： 交期：

SIS320UU